

www.hinowa.com

Hinowa®

**TRACKED AERIAL PLATFORMS
NEW SERIES**

*Pracovní plošiny na pásovém
podvozku - nová série*

LIGHTLIFT



SELF STABILIZATION
AND DESTABILIZATION
SYSTEM

AUTOMATICKÝ STABILIZAČNÍ
SYSTÉM:
STABILIZACE JEDINÝM TLAČÍTKEM



LIGHTLIFT 14.72 TTS



LIGHTLIFT 19.65 TTS



LIGHTLIFT 23.12 TTS

HINOWA SPA • Via Fontana • 37054 NOGARA • VERONA (ITALY) Tel. +39 0442 539100 • Fax +39 0442 539075 • hinowa@hinowa.it

Distribuce v ČR:

BRKA, s.r.o., Nepasice 90, 503 46 Třebechovice p/O. Tel/Fax: 495 593 068, mobil: 603 498 051, info@brka.cz, www.brka.cz

The basic concept of the complete series restoration is to SIMPLIFY THE USE of the machine for the operator. To put it simply, now it is enough to push a button to stabilize the machine, move a joystick to operate the aerial part and push another button to destabilize the machine.

Everything has been made to design a machine perfect for hiring without operator.

V základním konceptu těchto plošin je maximální zjednodušení ovládaní, tak jak je to jen možné. Stiskem jediného tlačítka dochází ke kompletnímu zapatkování stroje, stiskem jiného tlačítka ke kompletnímu odpatkování a složení výložníků. Pohyb stroje je řízen jediným joystickem.

Toto řešení je jedinečné pro pronájem plošin bez obslužného personálu půjšovny.



Distribuce v ČR:

BRKA, s.r.o., Nepasice 90, 503 46 Třebechovice p/O. Tel/Fax: 495 593 068, mobil:603 498 051, info@brka.cz, www.brka.cz

• **REMOTE CONTROL:**

In the new IIIS version remote control with simplified interface one joystick controls only one movement. Red joysticks, on the outside, control the tracks while the others control the aerial part movements. They control: left track, first/second arm, third arm, extension, basket rotation, jib, turret rotation, right track.

• **DÁLKOVÉ OVLÁDÁNÍ:**

U nového dálkového ovládání IIIS verze plošin jsou pro ovládání každého pohybu používány samostatné ovládací páčky - viz obr. vpravo. Vnější červené páčky ovládají pohyb pásů, další slouží k ovládání zdvihu plošiny. Páčky jsou uspořádány v následujícím pořadí: Levý pás, první a druhé rameno, třetí rameno, výsuv teleskopického ramene, natáčení koše, rameno koše, točna, pravý pás.



• **MULTILANGUAGE MENU**

The interface menu is available in Italian, English, German, Spanish and a practical display gives useful information to the operator.

• **VÍCEJAZYČNÉ MENU**

Display ovladače poskytuje obsluze stroje praktické informace. Jako komunikační jazyk lze zvolit italštinu, angličtinu, němčinu nebo španělštinu.

• **SELF STABILIZATION AND DESTABILIZATION:**

All the 4 outriggers of the machine may be stabilized simultaneously and automatically with one button. With another button the machine may be destabilized automatically (absolute innovation for the sector). The system preserves the possibility to stabilize single outriggers manually in case of particular obstacles.

• **AUTOMATICKÉ ZAPATKOVÁNÍ A ODPATKOVÁNÍ PLOŠINY**

Současné provedení nabízí automatické zapatkování a vyrovnaní plošiny jediným tlačítkem. Dalším tlačítkem dochází naopak k automatickému odpatkování a přípravě k pojezdu. V tomto sektoru se jedná o absolutně unikátní řešení. Ve zvláštních případech je ruční ovládání jednotlivých výložníků při zapatkování rovněž možné.



Distribuce v ČR:

BRKA, s.r.o., Nepasice 90, 503 46 Třebechovice p/O. Tel/Fax: 495 593 068, mobil:603 498 051, info@brka.cz, www.brka.cz

• **MOVEMENT CONTEMPORANEITY**

Some hydraulic solutions have been added in order to have the possibility to carry out different movements at the same time. Furthermore, movement speed has been optimized and increased where possible.

• **SOUBĚŽNÉ POHYBY**

Je používáno nové řešení hydraulického systému, který umožňuje souběžné pohyby více členů. Přitom je optimalizována maximální rychlost jednotlivých pohybů.

• **AUTOMATIC WEIGHT SELECTION IN THE BASKET**

In the 3S version the weight selection is automatic (120 – 200 kg) and does not allow errors or overloads.

AUTOMATICKÁ VOLBA NOSNOSTI KOŠE

V této IIIS verzi je automaticky nastavena nosnost 120kg - 200kg a tím je zabráněno chybnému přetěžování plošiny vinou obsluhy.

• **LITHIUM MOTORIZATION AVAILABILITY**

LightLift IIIS will be available from June 2010 in the 48V electric motorizations, with lithium battery pack.

• **NABÍDKA POHONU LITHIOVOU BATERIÍ**

Liglify IIIS verze je možné od 06/2010 získat s pohonem 48V lithiovou trakční baterií.



• **SYSTEM OF MACHINE VISIBILITY IN THE RAHM NET**

System of machine visibility in the RAHM net, which, through a satellite system, identifies the machine everywhere and helps to control the state and regularity of use, carrying out an online diagnosis.

KONTROLA STROJE PROSTŘEDNICTVÍM R.A.H.M-WEB

Prostřednictvím systému R.A.H.M-WEB je možné sledovat provoz stroje. Lokalizovat polohu stroje, jeho aktuální pracovní operaci. Prostřednictvím tohoto systému lze rovněž zkontrolovat provozuschopnost stroje a diagnostikovat případné závady.

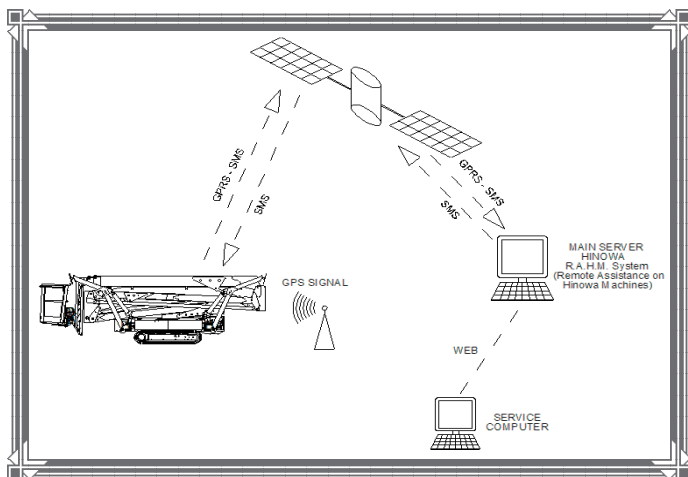

Distribuce v ČR:

BRKA, s.r.o., Nepasice 90, 503 46 Třebechovice p/O. Tel/Fax: 495 593 068, mobil:603 498 051, info@brka.cz, www.brka.cz